

### Fahrzeug-Typ - Bezeichnung

**Müller-Mitteltal 3-Achs-Deichselanhänger** Fzg.-Nr: 28893  
 federbalancierende Rampen VIN:  
**Baujahr:** 2021  
**Fahrzeugart:** Gebrauchtfahrzeug  
**Erstzulassung:** 19.05.2021  
**TÜV:** 05.2024, **SP:** 11.2024  
**Kennzeichen:** E-SG 5333

Gebraucht wie besichtigt und unter Ausschluss jeder Gewährleistung  
 - Zwischenverkauf vorbehalten!  
 Alle Angaben ohne Gewähr – Irrtümer vorbehalten!

### Ausstattung

#### Maße und Gewichte

Gesamtgewicht:	30.000 kg
Achslasten: 3 x 10.000	30.000 kg
Leergewicht: +/- Herstellertoleranz ca.	6.130 kg
Nutzlast: ca.	23.870 kg

Die Nutzlast muss so aufgebracht sein, dass die zulässige Aufliegebelastung und die zulässigen Achslasten nicht überschritten werden.

Sonderausstattungen erhöhen selbstverständlich das Leergewicht und reduzieren entsprechend die angegebene Nutzlast!

Gesamtlänge: ca.	10.800 mm
Gesamtbreite: ca.	2.520 mm
Gesamthöhe: ca.	3.700 mm
Ladehöhe (max. beladen): ca.	860 mm
Kupplungshöhe: ca.	840 - 1.025 mm
Länge Ladefläche: ca.	6.500 mm
Achsabstände: ca.	5.240 + 1.310 mm
Zugrohrlänge/Deichsellänge: ca.	1.800 mm
B-Maß: ca.	10.750 mm
Reifengröße:	235/75 R 17,5

#### Inklusivausstattung:

- Klappdeckel (feuerverzinkt) zum Werkzeugkasten in der Drehgestellplattform
- 1 Rundum-Kennleuchte (Warnblinkleuchte) abnehmbar, inkl. Halter und Installation
- Warnpaket für Ausnahmegenehmigung § 70 StVZO
- GIGANT-Achsen 17,5"
- Verlängerung um ca. 500 mm auf ca. 6.500 mm Tiefladeplattformlänge
- Mechanisches Ausgleichs-Aggregat mit Parabelfedern, hinten
- **La-Si-Paket:** 2 Stück UVV-Zurrösen ca. LC 6.400 daN auf der Drehgestell-Plattform vorne links und rechts auf dem Hauptrahmen.  
 4 Stück UVV-Zurrösen ca. LC 13.400 daN im Außenrahmen hängend, davon  
 2 Stück vor der Kleinkröpfung auf DG-Plattform, 2 Stück vor dem Heckträger.  
 6 Stück UVV-Zurringe ca. LC 10.000 daN schwenk- und absenkbar, in allen Richtungen belastbar, davon 2 Stück nach der Kleinkröpfung, 2 Stück Mitte Tiefladeplattform,



## Ausstattung

- 2 Stück zwischen den Hinterachsen.
- Holzboden in geklemmter Ausführung (nach technischer Möglichkeit)
- Klappausleger verzinkt und Holzbohlen zur Verbreiterung (nicht an der Heckschräge), Bohlenhalterung unter dem Fahrgestell in Längsrichtung (Spurweite der Ladung darf max. 2.500 mm betragen)
- Baggerstielablage über Hinterachse durchgehend bis zum Abschlussträger, Gesamtlänge ca. 2.100 mm, Querträger an der Auffahrschräge konisch abgesetzt, Breite oben/unten ca. 780/400 mm; Höhe: ca. 170 mm
- 2 Paar Zurrösen ca. LC 6400 daN in der Baggerstielablage seitlich im Längsrahmen ca. 300 mm von vorne und ca. 200 mm vor der Schräge fest verschweißt, verzinkungsfähig
- Ersatzradhalter unter dem Fahrgestell, ohne Ersatzrad
- Werkzeugkasten aus schwarz gepulvertem Stahlblech, verschließbar, Abm. ca. B=650 x H=300 x T=600 mm (ca. 45 kg Zuladung bei gleichmäßiger Beladung) in Fahrtrichtung rechts
- Zuggabel ca. 150 mm gekröpft mit Schwenkzugöse 40/50 (ohne 8°-Öse, Kuppl.-Höhe beachten), Grundläng ca. 1.800 mm  
Achtung: Der U-Schutz des LKW muss vor dem Kupplungspunkt liegen, sonst besteht erhöhte Kollisionsgefahr! D = 125 / 160 kN

### Lackierung

Lackierung einfarbig in RAL 3002 karminrot. Rampen feuerverzinkt  
Anbauteile nach Herstellerwahl. Felgen in silber.

### Zugfahrzeug:

Kupplungshöhe:	Standard ca. 840 - 1.025 mm unbel.
Elektrik:	24 Volt, 15-polig
Druckluft:	rot/gelb
Zuggabel	ca. 40/50 mm Ø

## Lieferbar ab: Mietfahrzeug - Verfügbarkeit nach Rücksprache



ES-GE NUTZFAHRZEUGE GmbH

Seite 3 / 4



Archivbild

ES-GE Nutzfahrzeuge GmbH

[www.es-ge.de](http://www.es-ge.de) +49 (0)201/6167-0



Archivbild

ES-GE Nutzfahrzeuge GmbH

[www.es-ge.de](http://www.es-ge.de) +49 (0)201/6167-0



Geschäftsführer:  
Marion Sucko, Markus Hurdelhey  
Amtsgericht Essen, HRB 7038  
Ust-IdNr. DE 119 668 255  
Steuer Nr. 111/5717/1133

Bankverbindungen:  
National-Bank AG, Essen  
(BLZ 360 200 30, Konto-Nr. 367 222)  
IBAN DE 95 3602 0030 0000 3672 22  
BIC NBAGDE3EXXX

Sparkasse Essen  
(BLZ 360 501 05, Konto-Nr. 244 491)  
IBAN DE02 3605 0105 0000 2444 91  
BIC SPESDE3EXXX

Geno Bank Essen eG  
(BLZ 360 604 88, Konto-Nr. 407 870 200)  
IBAN DE24 3606 0488 0407 8702 00  
BIC GENODEM1GBE

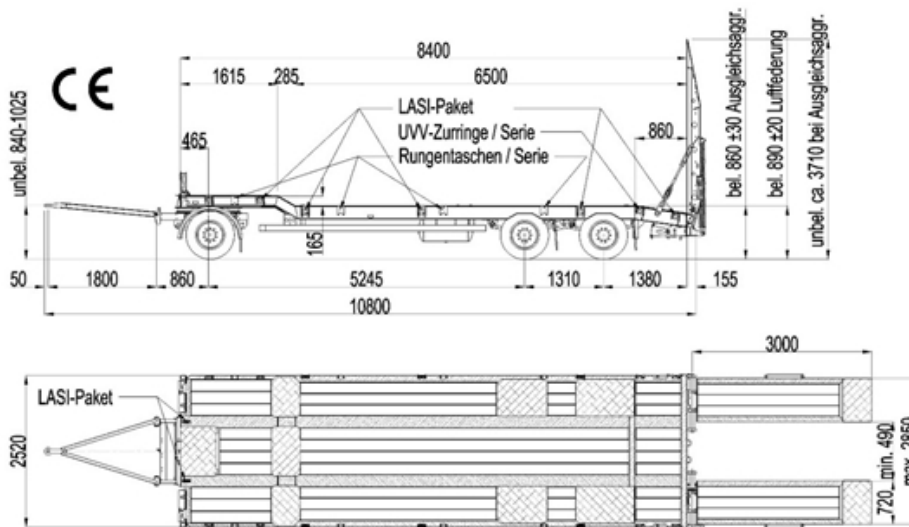

- ABS/EBS-Steckverbindung nach ISO 7638 (5- oder 7-polig) muß vorhanden sein.
- Zur Ladungssicherung nach DIN EN 12640 zur Güterbeförderung sind zusätzliche Zurrpunkte erforderlich, Code 19.(...)
- Ausnahme genehmigung von der StVZO erforderlich. Zusatzausrüstungen verändern Leergewicht und Nutzlast.

<b>Gesamtgewicht</b>	<b>30.000 kg</b>	<b>Ausnahmegenehmigung erforderlich</b>	<b>24.000 kg</b>	<b>sofortige Zulassung</b>
<b>Eigengewicht ± 5%</b>	<b>5.650 kg</b>	<b>nur unteilbare Ladung zulässig!</b>	<b>5.650 kg</b>	<b>teilbare Ladung zulässig!</b>
<b>Nutzlast ca. ± 5%</b>	<b>24.350 kg</b>	<b>in Serien-Ausstattung</b>	<b>18.350 kg</b>	<b>in Serien-Ausstattung</b>

**Serienmäßige Grundausstattung:**

- Fahrwerk** Achsen namhafter Hersteller, Spurweite 1.830 mm.
- Bremse** nach ECE-R13 mit **Federspeicher-Feststellbremse** und **EBS 4S/3M**.
- Bereifung** 12-fache Radialbereifung, Größe 235/75R17.5.
- Federung** Parabelfedern mit wartungsfreien Silentbuchsen vorne und mech. Ausgleichsaggregat mit Parabelfedern hinten.
- Drehgestell** Aus Stahlprofilen in Schweißkonstruktion mit Kugeldrehkranz, **wartungsarmer** Zuggabel 1.800 mm lang mit 8° geneigter Zugöse, 40 mm Ø, Höheneinstellvorrichtung mit Feder und Gewindespindel. Staufach mit verzinktem Klappdeckel vorne mittig zwischen den Längsträgern versenkt (Größe: L: 460 x B: 780 x T: 180 mm).
- Fahrgestell** Haupt- und Außenrahmen aus hochfestem Feinkornstahl mit durchgesteckten Querträgern, Querträgerabstand ca. 350 mm für hohe Punktbelastung. Im Drehkranzbereich gekröpfter Hauptträger und Außenrahmen auf gleicher Höhe, mit Radausschnitten über den Hinterrädern. Im Außenrahmen sind **8 UUV-Zurringe mit LC 13400 daN** zur Ladungssicherung sowie **8 Rungentaschen mit gleichzeitiger Zurrmöglichkeit LC 2000 daN** eingeschweißt. Heckabschluß mit breiten Lagern für Rampenwellen, bedienungsfreundliche Schwenkstützen für Be- und Entladevorgang. Seitliche Schutzvorrichtung mit einer Schutzleiste nach EG.
- Kotflügel** Halbrad-Kotflügel mit Spritzschutz vorne und Stahlblech verzinkt mit Spritzschutz an den Hinterachsen.
- Bodenbelag** Nadelholzboden längsverlaufend, Tiefade-Plattform und Auffahrschräge mit 60 mm starken Bohlen belegt. Drehgestell-Plattform mit 50 mm starken Bohlen belegt.
- Rampen** Einteilige Rampen **feuerverzinkt** (offene Bauweise) mit eingelegtem, längsverlaufendem Nadelholzbelag, 50 mm stark. Rampenhaltegestänge mit Einhängemöglichkeit an der Rampe.
- Rampenheb.** Rampenheber mit senkrecht stehenden Federn für leichte Einmann-Bedienung.
- Lichtenanlage** **24 Volt lt. ECE**, 2 große Mehrkammer-Schlußleuchten, heckseit. Umrißleuchten, Pos.-Leuchten, **LED-Seitenmarkierungsleuchten** sowie Kennzeichenbeleuchtung. Verbindungskabel **15-polig. Mit Konturmarkierung**.
- Lackierung** Stahlteile stahlkorngestrahlt, 2K-Zinkphosphat **Epoxidharzgrundierung** und 2K-Acryl-Decklack, umweltschonend in RAL-Farbtönen (einfarbig), Räder silber. Metallicfarben sowie Zweifarben-Lackierung gegen Mehrpreis.
- Zubehör** 4 Unterlegkeile mit Klemmsicherung, 1 Rundum-Kennleuchte, 1 Wampaket.

• Technische Änderungen vorbehalten.

07.2020

© Kopieren und vervielfältigen ohne unsere Genehmigung sowie Weitergabe an Konkurrenzfirmen verboten.

Geschäftsführer:  
Marion Sucko, Markus Hurdelhey  
Amtsgericht Essen, HRB 7038  
Ust-IdNr. DE 119 668 255  
Steuer Nr. 111/5717/1133

Bankverbindungen:  
National-Bank AG, Essen  
(BLZ 360 200 30, Konto-Nr. 367 222)  
IBAN DE 95 3602 0030 0000 3672 22  
BIC NBAGDE3EXXX

Sparkasse Essen  
(BLZ 360 501 05, Konto-Nr. 244 491)  
IBAN DE02 3605 0105 0000 2444 91  
BIC SPESDE3EXXX

Geno Bank Essen eG  
(BLZ 360 604 88, Konto-Nr. 407 870 200)  
IBAN DE24 3606 0488 0407 8702 00  
BIC GENODEM1GBE