

Fahrzeug-Typ - Bezeichnung

ES-GE 3-Achs-Satteltieflader
Radmulden, Feder Alu-Rampen
Nachlauflenkung
1 gelenkte Achse

Fzg.-Nr: 29111
VIN-Nr:
Baujahr: 2021
Fahrzeugart: Gebrauchtfahrzeug
Erstzulassung: 09.09.2021
HU fällig: 09.2023
SP fällig: 03.2024

- Zwischenverkauf vorbehalten!

Ausstattung

Maße und Gewichte

Gesamtgewicht: ca.	48.000 kg
Sattellast: ca.	18.000 kg
Achslasten: 10.000 x 3	30.000 kg
Leergewicht: +/- Herstellertoleranz ca.	7.500 kg
Nutzlast: ca.	40.500 kg

Die Nutzlast muss so aufgebracht sein, dass die zulässige Aufliegebelastung und die zulässigen Achslasten nicht überschritten werden.

Sonderausstattungen erhöhen selbstverständlich das Leergewicht und reduzieren entsprechend die angegebene Nutzlast!

Gesamtlänge: ca.	13.300 mm
Gesamtbreite: ca.	2.540 mm
Aufsattelhöhe: ca. (unbeladen)	1.200 mm
Ladehöhe: ca. (unbeladen)	890 mm
Länge Ladefläche: ca..	9.400 mm
Sattelvormmaß: ca.	1.200 mm
Durchschwenkradius SZM: ca. (nach hinten)	2.100 mm

Fahrgestell:

Chassis hergestellt aus hochwertigen Feinkornstählen.
Ohne Abschrägung für den Schwanenhals.
Stirnseite mit abgeschrägten Ecken (ca. 45°) für maximalen Stirnradius
Abschrägung am Heck.

Rad-/Baggerstielmulde:

Zwischen Schwanenhals und der 1. Achse ein Paar Radmulden, ca. 190 x 1.175 x 800 mm.

Zwischen 1. und der 2. Achse ein Paar Radmulden, ca. 190 x 705 x 800 mm.
Baggerstielmulde ca. 3.760 x 640 x 290 mm, vorne und hinten abgeschrägt.

Königszapfen:

2"-Königszapfen, austauschbar

Ausstattung

Stützen:

Fallstützen aus Aluminium, manuell zu betätigen.

Ein Paar mechanische Fallstützen am Heck (verzinkt) mit 3 Höhenverstellungen

Achsen:

3 x 10.000 kg SAF-Achsen (17,5")

1. und 2. Achse starr, 3. Achse nachlaufgelenkt

Geschlossene Trommelbremse. Asbestfreie Bremsbeläge.

Automatische Gestängesteller. Mittenzentrierung.

Achsabstände ca. 1.810 / 1.310 mm.

Nachlauflenkachse mit elektropneumatischer Rückfahrsperr.

Die Rückfahrsperr wird automatisch bei Rückwärtsfahrt aktiviert

(Signal Rückfahrcheinwerfer).

Zusätzliche manuelle Sperrmöglichkeit der Lenkachse am Fahrgestell.

Federung:

Luftfederung mit Hebe- und Senkfunktion.

Bereifung:

12-fach 235/75 R 17,5 - auf Stahlfelgen

Res.-Radhalter:

Ersatzradhalter für 1 Ersatzrad unter dem Auflieger, ohne Ersatzrad.

Kotflügel:

Montage von sprühnebelunterdrückenden Schmutzfängern hinter den Reifen.

Bremse:

Zweileitungsdruckluftbremse nach EG-Richtlinie, Fabrikat „Knorr“, angesteuert über Standard-Luftkupplungen rot/gelb gem. ISO 1726.

Elektronische Bremse „EBS“, 7-polige Steckdose nach ISO 7638, montiert an der

Vorderseite, gem. EU-Richtlinien, mit ABS 4S/3M

Feststellbremse mittels Federspeicherzylinder.

Luftbehälter aus Stahl.

Ohne Verbindungskabel zur Zugmaschine.

Unterfahrschutz:

Im Heckabschlussblech integriert.

Anfahrschutz:

seitlicher Anfahrschutz gem. EU-Richtlinie.

Seitenrahmen:

Seitenrahmen aus gekanteten U-Profilen.

Seitenrahmen mit der geschlossenen Seite nach außen.

Ladungssicherung:

Je Seite 2 Stck. Verzurrösen (nach außen klappbar) mit ca. 10.000 kg Zugkraft (LC), auf dem Schwanenhals im Seitenrahmen geschweißt

1 Paar Schwerlast-Zurrösen im Stirnblech der Kröpfung (8.000 daN).

Je Seite 8 Stck. Verzurrösen (nach außen klappbar) mit ca. 10.000 kg Zugkraft (LC) im Flachbett im Seitenrahmen geschweißt.

2 Paar Schwerlast-Zurrösen in der Baggerstiellmulde (8.000 daN).

Geschäftsführer:

Marion Sucko, Markus Hurdelhey

Amtsgericht Essen, HRB 7038

Ust-IdNr. DE 119 668 255

Steuer Nr. 111/5717/1133

Bankverbindungen:

National-Bank AG, Essen

(BLZ 360 200 30, Konto-Nr. 367 222)

IBAN DE 95 3602 0030 0000 3672 22

BIC NBAGDE3EXXX

Sparkasse Essen

(BLZ 360 501 05, Konto-Nr. 244 491)

IBAN DE02 3605 0105 0000 2444 91

BIC SPESDE3EXXX

Geno Bank Essen eG

(BLZ 360 604 88, Konto-Nr. 407 870 200)

IBAN DE24 3606 0488 0407 8702 00

BIC GENODEM1GBE

Ausstattung

Boden:

Boden aus ca. 40 mm starken Fichtenholz.
Im Radlaufbereich Stahlblechboden aus Tränenblech.

Rampen:

1 Paar Alu-Rampen mit Federhebewerk, ca. 2.400 x 600 mm, max. 32 t Traglast
Rampensicherung aus Vierkantrohr, einsteckbar, Rampen mit Übertotpunktspanner gesichert.

Elektroanlage:

24V-Schlusslichtanlage nach StVZO an den Rampen montiert.
Beleuchtungssystem Aspöck ASS 3 gem. EU-Richtlinien.
2 x 7-pol. (ISO 1185 und ISO 3731) und 1 x 15-pol. (ISO 12098) DIN und SAE Steckdosen vor der Stirnwand montiert.
Ohne Verbindungskabel zur Zugmaschine.
Verkabelung und Anschlüsse sind ECE und ADR geeignet.
2 Stück Mehrkammerleuchten in LED-Ausführung.
Seitenmarkierungsleuchten (orange) in LED-Ausführung.
Positionsleuchten vorn (weiß) in LED-Ausführung.
Kennzeichenbeleuchtung (weiß) im Unterfahrschutz in LED-Ausführung.
3 Paar 3-pol. 24V-Steckdosen für Beleuchtung der Überbreitetafeln, davon
1 Paar auf dem Schwanenhals, 1 Paar im Heck unterhalb der Schräge und
1 Paar im Heck auf dem Lampenblech montiert, mit Halter für Überbreitetafeln.
(Überbreitetafeln gegen Mehrpreis lieferbar).
Rundumleuchtenhalter am Heck des Fahrzeugs, inkl. Steckdose.

Anschlussblech:

Vor der Stirnwand wird ein hochgezogenes Blech für die Steckdose und Luftkupplungen montiert.

Lackierung:

Stahlstrahlen sämtlicher Stahlteile vor der Lackierung.
Grundierung und einfarbige Lackierung in MB 7650 novagrau
Achsen, Stützwinden, Luftbehälter unlackiert.
Räder silber.

Zusatzausrüstungen:

- Vollmetallisierung
- 2 Paar Abdeckungen für Radmulden aus Alu
- 3 Stck. Alu-Bordwände auf dem Schwanenhals,
ca. 2.440 x 400 mm. Steckungen hinten, verzinkt
- Stirnwand mit Deckel als Werkzeugkasten, ca. 400 mm hoch,
Ecken abgeschrägt. Staukiste in Fahrgestellfarbe lackiert.
- 1. Achse ausgeführt als Liftachse
Steuerung vollautomatisch, achslastabhängig, mit schaltbarer Absenkung der
Liftachse in jedem
Lastbereich.
Hinweis:
Die Liftachse darf nur nach Verordnung 1230/2012 genutzt werden, da bei gelifteter 1.

Ausstattung

Lieferbar ab: Mietfahrzeug - Verfügbarkeit nach Rücksprache

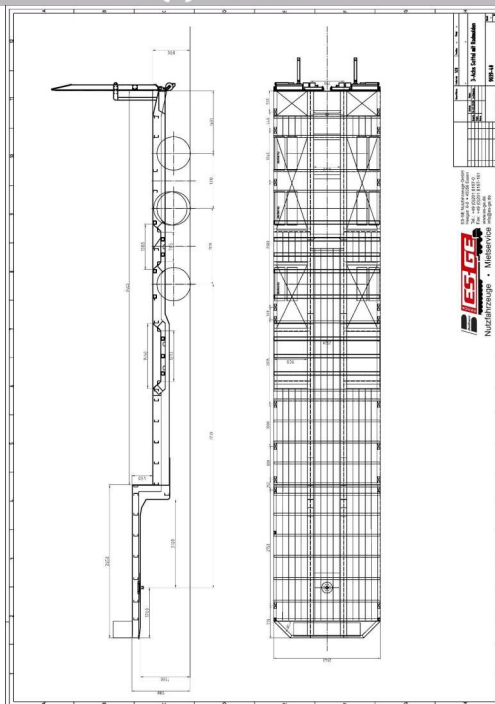

Geschäftsführer:
 Marion Sucko, Markus Hurdelhey
 Amtsgericht Essen, HRB 7038
 Ust-IdNr. DE 119 668 255
 Steuer Nr. 111/5717/1133

Bankverbindungen:
 National-Bank AG, Essen
 (BLZ 360 200 30, Konto-Nr. 367 222)
 IBAN DE 95 3602 0030 0000 3672 22
 BIC NBAGDE3EXXX

Sparkasse Essen
 (BLZ 360 501 05, Konto-Nr. 244 491)
 IBAN DE02 3605 0105 0000 2444 91
 BIC SPESDE3EXXX

Geno Bank Essen eG
 (BLZ 360 604 88, Konto-Nr. 407 870 200)
 IBAN DE24 3606 0488 0407 8702 00
 BIC GENODEM1GBE



ES-GE NUTZFAHRZEUGE GmbH

Seite 5 / 5

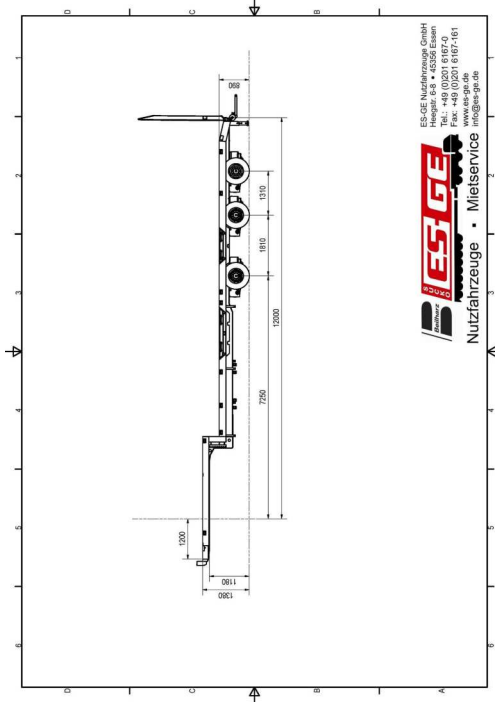

Geschäftsführer:
Marion Sucko, Markus Hurdelhey
Amtsgericht Essen, HRB 7038
Ust-IdNr. DE 119 668 255
Steuer Nr. 111/5717/1133

Bankverbindungen:
National-Bank AG, Essen
(BLZ 360 200 30, Konto-Nr. 367 222)
IBAN DE 95 3602 0030 0000 3672 22
BIC NBAGDE3EXXX

Sparkasse Essen
(BLZ 360 501 05, Konto-Nr. 244 491)
IBAN DE02 3605 0105 0000 2444 91
BIC SPESDE3EXXX

Geno Bank Essen eG
(BLZ 360 604 88, Konto-Nr. 407 870 200)
IBAN DE24 3606 0488 0407 8702 00
BIC GENODEM1GBE