

Fahrzeug-Typ - Bezeichnung

| | |
|-------------------------------------|---------------------------------------|
| ES-GE 3-Achs-Satteltieflader | Fzg.-Nr: 30764 |
| Radmulden, 1tlg. Rampen | VIN-Nr: |
| Nachlauflenkung | Baujahr: 0 |
| 1 gelenkte Achse | Fahrzeugart: Gebrauchtfahrzeug |
| Eine Achse mit Nachlauflenkung | Erstzulassung: 25.09.2023 |
| | TÜV: 09.2024 |
| | SP: 03.2026 |

Gebraucht wie besichtigt und unter Ausschluss jeder Gewährleistung
 - Zwischenverkauf vorbehalten!
 Alle Angaben ohne Gewähr – Irrtümer vorbehalten!

Ausstattung

Maße und Gewichte

| | |
|---|-----------|
| Gesamtgewicht: | 48.000 kg |
| Sattellast: | 18.000 kg |
| Achslasten: 10.000 x 3 | 30.000 kg |
| Leergewicht: +/- Herstellertoleranz ca. | 11.190 kg |
| Nutzlast: ca. | 36.810 kg |

Die Nutzlast muss so aufgebracht sein, dass die zulässige Aufliegebelastung und die zulässigen Achslasten nicht überschritten werden.

Sonderausstattungen erhöhen selbstverständlich das Leergewicht und reduzieren entsprechend die angegebene Nutzlast!

| | |
|---|------------------|
| Gesamtlänge: ca. | 12.620 mm |
| Gesamtbreite: ca. | 2.550 mm |
| Gesamthöhe: ca. | 3.850 mm |
| Aufsattelhöhe: ca. (beladen) | 1.150 mm |
| Ladehöhe: ca. | 900 mm |
| Länge Ladefläche: ca.. | 8.700 mm |
| Verbreiterungen auf: ca. | 3.000 mm |
| Durchschwenkradius SZM: ca. (nach hinten) | 2.320 mm |
| Durchschwenkradius vorne: ca. | 1.495 mm |
| Achsabstände: ca. | 1.810 + 1.310 mm |
| B-Maß: ca. | 11.460 mm |
| Reifengröße: | 235/75 R 17,5 |

Achsen

3 x 10 t SAF-Achsen (Achsen nicht wartungsarm).
 3. Achse als Nachlaufachse, mit elektropneumatischer Rückfahrsperrung.
 Rückfahrsperrung wird automatisch bei Rückwärtsfahrt aktiviert (Signal Rückfahrcheinwerfer).
 Zusätzliche manuelle Sperrmöglichkeit der Lenkachse am Fahrgestell.

Liftachse

Achslift für 1. Achse, Steuerung vollautomatisch, achslastabhängig, mit schaltbarer Absenkung der Liftachse in jedem Lastbereich.
 Zusätzliche elektrische schaltbare Absenkung vom Fahrerhaus (Schalter im Fhs notwendig).
 Bedienung am Fahrgestell weiterhin möglich. Mit Anfahrhilfe, funktionsfähig bis zu einer Achslastüberschreitung

Ausstattung

von 30 % sowie einer Geschwindigkeit bis zu 25 km/h.

Hinweis:

Die Liftachse darf nur nach Verordnung 1230/2012 genutzt werden, da bei gelifteter 1. Achse die Kurvenlaufvorschriften nicht erfüllt werden.

Federung

Luftfederaggregat inkl. Heben und Senken

Bereifung

6fach 235/75 R 17 – Fabrikat unserer Wahl

Bremsanlage

Bremsanlage nach EG- Richtlinien mit EBS 4S/3M

Federspeicher-Feststellbremse

WABCO-Smart Board

Elektrik

Beleuchtung in LED- Ausführung mit Blinkfunktion für Seitenmarkierungsleuchten, Multivoltage (12-24V)

HINWEIS 3-fach Steckdose mit 2x7-poliger Steckdose 4 Stück

(1 x ISO 1185 / 1x ISO 3731, 24 V-N/24 V-S) und 15-poliger Steckdose ISO 12098

Rahmen

Massive Schweißkonstruktion aus hochfestem Feinkornstahl

Durchgestreckte Querträger für höchste Stabilität

1 Paar Rungentaschen (ca. 90x50 mm) im Außenrahmen des Tiefbetts,

4 Paar Rungentaschen (ca. 90x50mm) in den Radmulden-Abdeckungen

Hekseitig Kletterleisten an Auffahrschräge für maximale Sicherheit bei Be- und Entladung

Ladefläche

Grundrahmen mit Lochraster und Baggerstielablage

1 Paar Radmulden vor der 1. Achse (ca. 2.500 mm x 390 mm) und 1 Paar Radmulden zwischen der 1. und 2. Achse (ca. 1.250 mm x 320 mm).

Baggerstielablage (ca. 3.080 mm x 720 mm x 180 mm)

Radmulden Abdeckung vorn mit 3 Paar Rungentaschen

RM-Abdeckungen vorn li.-re. Hartholz

Radmulden Abdeckung hinten mit 1 Paar Rungentaschen

RM-Abdeckungen hinten li.-re. Hartholz

Boden mit ca. 50 mm Weichholzbelag

Schwanenhals

Schwanenhals mit ca. 400 mm Stirnwand, ca. 3.500 mm Länge

mit 3 Paar Rungentaschen (ca. 90x 50 mm) und Rampenschiene

Aluminiumbordwände, ca. 400 mm hoch, seitlich abklappbar,

hintere Bordwand steckbar

Stirnwand mit Staukasten inkl. Deckel

Sonder- Aufhängung f. Versorgungsleitungen

(Galgen und Galgenträger zur Montage der Leitungen in Verbindung mit Ersatzradhalter)

Zurrpunkte

3 Paar Zurringe ca. 10 t im Hochbett versenkt

3 Paar Zurrpunkte ca. 3 t im Hochbett-Außenrahmen

Geschäftsführer:

Marion Sucko, Markus Hurdelhey

Amtsgericht Essen, HRB 7038

Ust-IdNr. DE 119 668 255

Steuer Nr. 111/5717/1133

Bankverbindungen:

National-Bank AG, Essen

(BLZ 360 200 30, Konto-Nr. 367 222)

IBAN DE 95 3602 0030 0000 3672 22

BIC NBAGDE3EXXX

Sparkasse Essen

(BLZ 360 501 05, Konto-Nr. 244 491)

IBAN DE02 3605 0105 0000 2444 91

BIC SPESDE3EXXX

Geno Bank Essen eG

(BLZ 360 604 88, Konto-Nr. 407 870 200)

IBAN DE24 3606 0488 0407 8702 00

BIC GENODEM1GBE

Ausstattung

- 5 Paar Zurringe ca. 10 t im Tiefbett versenkt
- 4 Paar Zurrpunkte ca. 3 t im Außenrahmen-Radausschnitt
- 5 Paar Zurrösen ca. 6 t im Außenrahmen, geschraubt

Rampen

- 1tlg. feuerverzinkte Auffahrrampen** (ca. 3.100 mm x 750 mm) mit ca. 50 mm Weichholzbelag, Sicherung durch Spannschloss und Gegenanschlag
- Hydraulischer Rampenheber für 1-tlg. Rampen
- Hydraulische Rampenverschiebung seitlich
- Gummibelag auf Alu- Paneelen für 1- tlg. Rampen

Lackierung

- Fahrgestellrahmen feuerverzinkt + Lackierung einfarbig in **RAL 3002 Karminrot**
(Aufgrund der Feuerverzinkung sind Unebenheiten der Oberflächenstruktur nicht ausgeschlossen)

Zubehör

- 4 Unterlegkeile mit Halter
- Stahlkotflügel mit Antispraysystem
- 2" Königszapfen um ca. 340 mm versetzbar für 2+3-Achs SZM
- 1 Ersatzradhalter an Stirnwand

Ausstattung:

- 3 m- Ausrüstungspaket ohne Schräge für Radmulden
Klappausleger mit Fichtenholzbohlen für den geraden Teil des Tiefbetts, mit Fichtenholzbohlen
- Warnpaket f. Ausnahmegenehmigung
Warntafeln 4-fach, Elektrik und Rundumleuchte, LED-Ausführung
- Staukasten hinter den Sattelstützen, abschließbar, ca. L 2.510 x T 660 x H 260 mm
- 1 Rückfahrcheinwerfer LED inkl. Halter
- Elektro- Hydraulikaggregat in 24 Volt, Leistung 3kW, ohne Batterien, Montage an Stirnwand
- Nato-Elektrowendel Adernquerschnitt 2 x ca. 35,0 mm², Arbeitslänge ca. 4 m, Spannung 24 V
- Gummibelag auf Alu-Paneelen für die Lauffläche der Auffahrschräge
- Schalter für Hydraulikaggregat hinten rechts beim Bedienelement der Hydraulik montiert
- ECE-Tafel an den Rampen
- Überfahrblech für Auffahrrampen

Lieferbar ab: Mietfahrzeug - Verfügbarkeit nach Rücksprache

Mehrpreise für:

1 Stck. Ersatzrad 235/75 R 17.5 – Fabrikat unserer Wahl € 590,00 + MwSt.

Kreisfahrtgutachten und Ausnahmegenehmigung nach § 70 StVZO für Deutschland für 1 SZM auf Wunsch gegen Mehrpreis.



ES-GE NUTZFAHRZEUGE GmbH

Seite 4 / 8

Ausstattung

Geschäftsführer:
Marion Sucko, Markus Hurdelhey
Amtsgericht Essen, HRB 7038
Ust-IdNr. DE 119 668 255
Steuer Nr. 111/5717/1133

Bankverbindungen:
National-Bank AG, Essen
(BLZ 360 200 30, Konto-Nr. 367 222)
IBAN DE 95 3602 0030 0000 3672 22
BIC NBAGDE3EXXX

Sparkasse Essen
(BLZ 360 501 05, Konto-Nr. 244 491)
IBAN DE02 3605 0105 0000 2444 91
BIC SPESDE3EXXX

Geno Bank Essen eG
(BLZ 360 604 88, Konto-Nr. 407 870 200)
IBAN DE24 3606 0488 0407 8702 00
BIC GENODEM1GBE



ES-GE NUTZFAHRZEUGE GmbH

Seite 5 / 8



ES-GE Nutzfahrzeuge GmbH
www.es-ge.de +49 (0)201/6167-0



ES-GE Nutzfahrzeuge GmbH
www.es-ge.de +49 (0)201/6167-0



Geschäftsführer:
Marion Sucko, Markus Hurdelhey
Amtsgericht Essen, HRB 7038
Ust-IdNr. DE 119 668 255
Steuer Nr. 111/5717/1133

Bankverbindungen:
National-Bank AG, Essen
(BLZ 360 200 30, Konto-Nr. 367 222)
IBAN DE 95 3602 0030 0000 3672 22
BIC NBAGDE3EXXX

Sparkasse Essen
(BLZ 360 501 05, Konto-Nr. 244 491)
IBAN DE02 3605 0105 0000 2444 91
BIC SPESDE3EXXX

Geno Bank Essen eG
(BLZ 360 604 88, Konto-Nr. 407 870 200)
IBAN DE24 3606 0488 0407 8702 00
BIC GENODEM1GBE



ES-GE NUTZFAHRZEUGE GmbH

Seite 6 / 8



ES-GE Nutzfahrzeuge GmbH
www.es-ge.de +49 (0)201/6167-0



Geschäftsführer:
Marion Sucko, Markus Hurdelhey
Amtsgericht Essen, HRB 7038
Ust-IdNr. DE 119 668 255
Steuer Nr. 111/5717/1133

Bankverbindungen:
National-Bank AG, Essen
(BLZ 360 200 30, Konto-Nr. 367 222)
IBAN DE 95 3602 0030 0000 3672 22
BIC NBAGDE3EXXX

Sparkasse Essen
(BLZ 360 501 05, Konto-Nr. 244 491)
IBAN DE02 3605 0105 0000 2444 91
BIC SPESDE3EXXX

Geno Bank Essen eG
(BLZ 360 604 88, Konto-Nr. 407 870 200)
IBAN DE24 3606 0488 0407 8702 00
BIC GENODEM1GBE

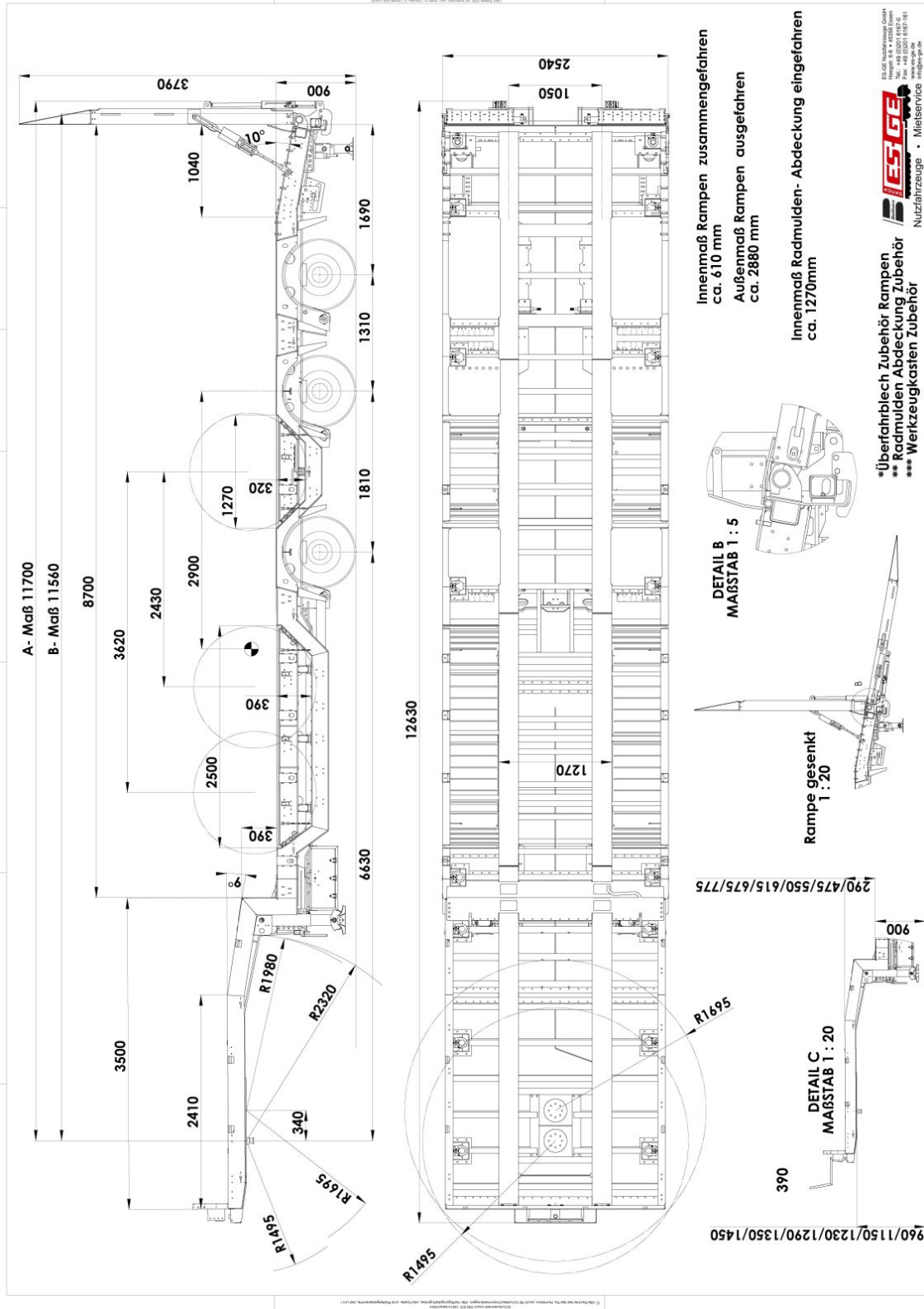

Geschäftsführer:
Marion Sucko, Markus Hurdelhey
Amtsgericht Essen, HRB 7038
Ust-IdNr. DE 119 668 255
Steuer Nr. 111/5717/1133

Bankverbindungen:
National-Bank AG, Essen
(BLZ 360 200 30, Konto-Nr. 367 222)
IBAN DE 95 3602 0030 0000 3672 22
BIC NBAGDE3EXXX

Sparkasse Essen
(BLZ 360 501 05, Konto-Nr. 244 491)
IBAN DE02 3605 0105 0000 2444 91
BIC SPESDE3EXXX

Geno Bank Essen eG
(BLZ 360 604 88, Konto-Nr. 407 870 200)
IBAN DE24 3606 0488 0407 8702 00
BIC GENODEM1GBE

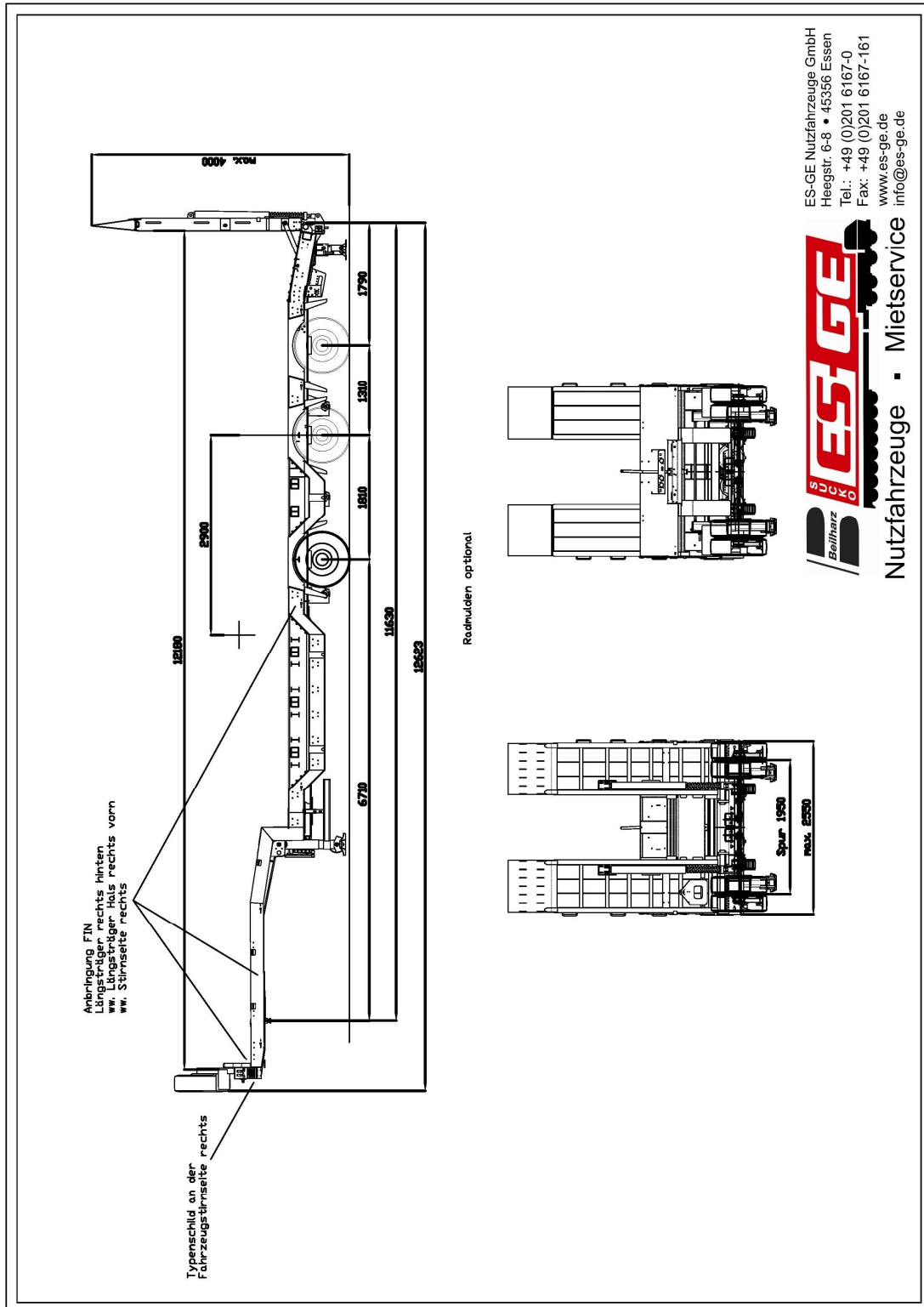

Geschäftsführer:
Marion Sucko, Markus Hurdelhey
Amtsgericht Essen, HRB 7038
Ust-IdNr. DE 119 668 255
Steuer Nr. 111/5717/1133

Bankverbindungen:
National-Bank AG, Essen
(BLZ 360 200 30, Konto-Nr. 367 222)
IBAN DE 95 3602 0030 0000 3672 22
BIC NBAGDE3EXXX

Sparkasse Essen
(BLZ 360 501 05, Konto-Nr. 244 491)
IBAN DE02 3605 0105 0000 2444 91
BIC SPESDE3EXXX

Geno Bank Essen eG
(BLZ 360 604 88, Konto-Nr. 407 870 200)
IBAN DE24 3606 0488 0407 8702 00
BIC GENODEM1GBE