

Fahrzeug-Typ - Bezeichnung

KÖGEL 3-Achs-Containerchassis
 Port 40 simplex, pneumatischer Heckausschub

Fzg.-Nr: 31625
Fahrzeugart: Gebrauchtfahrzeug
Erstzulassung: 13.10.2022
TÜV: 10.2025, **SP:** 04.2025
Kennzeichen: E-SG 5063

Gebraucht wie besichtigt und unter Ausschluss jeder Gewährleistung
 - Zwischenverkauf vorbehalten!
 Alle Angaben ohne Gewähr – Irrtümer vorbehalten!

Ausstattung

Maße und Gewichte

Techn. mögliches Gesamtgewicht:	41.000 kg
Techn. mögliche Sattelast	14.000 kg
Achslasten: 9.000 x 3	27.000 kg
Leergewicht: +/- Herstellertoleranz ca.	5.250 kg
Theoretische Nutzlast: ca.	35.750 kg

Die Nutzlast muss so aufgebracht sein, dass die zulässige Aufliegebelastung und die zulässigen Achslasten nicht überschritten werden.

Sonderausstattungen erhöhen selbstverständlich das Leergewicht und reduzieren entsprechend die angegebene Nutzlast!

Breite: ca.	2.550 mm
Radstand: ca.	6.435 mm
Gesamtlänge (eingeschoben): ca.	11.450 mm
Gesamtlänge (ausgezogen): ca.	12.820 mm
Ladehöhe unbeladen in Fahrstellung waagrecht: ca.	1.125 mm
Ladehöhe max. beladen in Fahrstellung waagrecht: ca.	1.095 mm
Fahrrhöhe eingestellt auf ca.	300 mm
Vorderer Überhang (entsprechend ISO 1726): ca.	1.410 mm
Vorderer Überhangradius (entsprechend ISO 1726): ca.	1.650 mm
Durchschwenkradius nach hinten (entgegen ISO 1726): ca.	2.160 mm
Bauhöhe über der Sattelkupplung: ca.	130 mm
Sattelkupplungshöhe unbeladen möglich: ca.	1.120 - 1.220 mm
steht waagrecht bei ca. 1.120 mm (Gesamthöhe beachten!)	
Achsabstände ca.	1.310/1.410 mm
Reifengröße:	385/55 R 22,5

**Für den Transport von folgenden Containertypen nach ISO 668/1496 geeignet:
 40' High Cube, 20' ISO, 30' ISO**

09010.001	Bremsanlage nach ECE-R13
09020.001	Elektrische Anlage nach ECE-R48
09050.001	Die Kögel-Aufbauanleitung ist zu beachten! Sie ist abrufbar unter www.koegel.com !

Rahmen

10110.020 Fahrgestellrahmen aus hochwertigem Stahl, jedoch ohne Außenrahmen.

Ausstattung

- 10300.010 Kupplungsplatte mit einem 2"-Zugsattelzapfen nach DIN 74080 / ISO 337
11110.105 Mit Querträger und Containerverriegelungen zur Aufnahme von:
a) 1x 40' High-Cube-Container (Rahmen ausgeschoben);
b) 2 x 20' ISO-Container (Rahmen ausgeschoben);
c) 1x 30' ISO-Containers heckbündig (Rahmen ausgeschoben);
d) 1x 20' ISO-Container heckbündig (Rahmen eingeschoben),
e) 1 x 20' ISO-Container mittig (Rahmen eingeschoben).
- 15200.140 4 Paar Schwerlast-Zurringe
27850.030 Rahmenverlängerung hinten, ausschiebbar um ca. 1.370 mm, Belastbarkeit 5.800 kg, mit Spiralkabel. Längenverstellbar über 1 Pneumatikzylinder, wartungsarme Führung auf Spezial-Gleitern aus Kunststoff und 2 Ausschubrollen. Automatisch pneumatische Verriegelung des Auszuges.

Fahrwerk

- I 17160.013 Achsliftmechanik auf Achse 1
I 17165.113 Steuerung des Achslifts vollautomatisch, lastabhängig. Anfahrhilfe: Aktivierung über 3x Bremse, 30% Überlast bis zu einer Geschwindigkeit von 25 km/h.
I 17170.010 Bedienung am Fahrgestell über Schalter. Zusätzlich vom Fahrerhaus möglich (Schalter im Fhs. notwendig - PIN 12).
I 18330.210 Drei-Achs-Aggregat SAF INTRADISC, mit Scheibenbremsen Ø 430 mm, ET 120. Luftfederung mit ca. 180 mm Hub

Fahrzeug-Bereifung

- 20540.170 Bereifung 6-fach 385/55 R 22,5; 160J (Fabrikat unserer Wahl)
20865.005 6 Stahl-Felgen 22,5 x 11.75, Einpresstiefe 120 mm (ET 120).

Anbauteile Fahrgestell

- 20110.010 Sattelstützen (Fabrikat nach Wahl von Kögel) mechanisch mit Ausgleichsfuß, 24 t Hublast. Einseitenbedienung in Fahrtrichtung rechts.
21070.169 Spritzschutzsystem (Sprühnebelunterdrückung) gemäss Verordnung (EU) Nr. 109/2011 für Dreiachsaggregat mit 22,5"-Bereifung bestehend aus: 3 Paar Halbkreis Kotflügel mit Spritzlappen.
21300.001 2 Unterlegkeile mit Halterung
I 22070.020 Seitliche Schutzeinrichtung, nach ECE-R73, geschlossen.
27510.050 Unterfahrschutz aus Vierkant-Stahlrohr nach ECE-R58 mit einem oberhalb, geschützt angeordneten Leuchtenträger.
27511.010 Höhe des Unterfahrschutzprofils min. 120 mm, ausgelegt für erhöhte Prüfkraft.

Brems- / Luftfederanlage

- 32110.058 EBS-Anlage 2S/2M mit Stabilitätsprogramm (enthält ABS/ALB-Funktion), EBS-Steckverbindung ISO 7638, (ohne Verbindungsleitungen), Feststellbremse als Federspeicherbremse, außenliegende Pneumatikanschlüsse sowie außenliegender EBS-Diagnoseanschluss über ISO 7638 Steckverbindung.
33420.070 Luftfederanlage incl. 1 Hub- und Senkventil, montiert in Fahrtrichtung links vor dem Achsaggregat.
34320.001 2 vertauschsichere Kupplungsköpfe vorn ISO 1728
34410.010 Luftbehälter für Bremsanlage und Luftvorrat aus Stahl (EN 286-2).

Rammschutz

- 42551.040 Stahlrammschutz massiv, am Abschlussträger hinten.

Elektrik / Elektronik

- 60500.021 Leuchtenträger aus Stahl, oberhalb des Unterfahrschutzes angeordnet.
61100.220 KÖGEL LUXIMA Premium Paket, bestehend aus:

Ausstattung

- LED-Kennzeichenbeleuchtung, LED-Begrenzungsleuchten und Rückstrahler vorn
- blinkende LED-Seitenmarkierungsleuchten
- Superseal- und Bajonett-Anschlüsse der Leuchten
- I 61500.110 2 LED-Umrissleuchten mit Arm, angebaut an Mehrkammerschlussleuchte
- I 61910.120 2 LED-Mehrkammerleuchten (ohne LCG)
- 64300.017 Steckverbindung vorn 15-polig ISO 12098 (ohne Verbindungsleitungen)
- 68000.005 Entspricht Fahrzeugklasse FL, AT

Informationssysteme

- L 69000.011 Kögel Telematics System BasicTrailer inkl. Standortüberwachung, Koppelstatus, EBS Daten. Die monatlichen Gebühren werden in einem zusätzlichem Vertrag geregelt.

Beschilderung

- I 71400.040 Orangefarbene Reflexschilder (selbstklebend) entsprechend ECE R70, hinten links und rechts am Abschlussträger angebracht.
- 71550.005 "KÖGEL"- Schriftzug, angeordnet nach unseren Richtlinien
- L 75950.864 Typenschild gemäss Verordnung (EU) Nr. 19/2011, Gewichte siehe "Technische Daten", Typ S24-2, Genehmigungs-Nr. e1*2007/46*0864

Zubehör

- 25530.010 Dokumentenrohr, Durchmesser ca. 105 mm. Anbau in Fahrtrichtung links an der seitlichen Schutzeinrichtung.

Farbgebung

- 81000.002 Rahmen, Fahrgestell und Anbauteile der Basisausstattung aus Metall korrosionsgeschützt im KÖGEL KTL-System (Nano Ceramic und KTL-Beschichtung).
- 81220.110 Unterfahrschutz: in Fahrgestellfarbe
- 81222.025 Leuchtenträger: schwarz
- 81225.015 Sattelstützen: RAL 9005 tiefschwarz pulverbeschichtet
- I 81230.030 Seitliche Schutzeinrichtung: silber pulverbeschichtet
- 81300.001 Achsen: schwarz
- 81310.010 Felgen: felgensilber
- 81320.010 Radnaben: schwarz
- 81350.010 Die Oberflächenbeschichtung der Montage-Baugruppen (z.B. Rahmenverlängerung vorn, klappbare Containerverriegelungen, Mittenaufgaben) im Farbton Kögel schwarz (KÖGEL KTL-System; Nano Ceramic und KTL-Beschichtung).
- 81370.010 Heckausschub: Zusätzliche Vollflächenlackierung im **Farbton tiefschwarz RAL 9005**, zum korrosionsgeschützten Kögel KTL-System (Nano Ceramic und KTL-Beschichtung).
- L 82145.092 Der Rahmen (ohne Heckausschub) erhält zusätzlich zur KTL-Beschichtung eine Vollflächenlackierung im **Farbton tiefschwarz RAL 9005**.

Beschriftung

- 83000.010 o h n e Planen- bzw. Aufbaubeschriftung
- I 83350.103 Retroreflektierende Linien-Markierung entsprechend ECE-R48, seitlich weiß, hinten rot.

Dokumente

- 58910.010 Betriebsanleitung deutsch



ES-GE NUTZFAHRZEUGE GmbH

Seite 5 / 6



ES-GE Nutzfahrzeuge GmbH
www.es-ge.de +49 (0)201/6167-0



Geschäftsführer:
Marion Sucko, Markus Hurdelhey
Amtsgericht Essen, HRB 7038
Ust-IdNr. DE 119 668 255
Steuer Nr. 111/5717/1133

Bankverbindungen:
National-Bank AG, Essen
(BLZ 360 200 30, Konto-Nr. 367 222)
IBAN DE 95 3602 0030 0000 3672 22
BIC NBAGDE3EXXX

Sparkasse Essen
(BLZ 360 501 05, Konto-Nr. 244 491)
IBAN DE02 3605 0105 0000 2444 91
BIC SPESDE3EXXX

Geno Bank Essen eG
(BLZ 360 604 88, Konto-Nr. 407 870 200)
IBAN DE24 3606 0488 0407 8702 00
BIC GENODEM1GBE

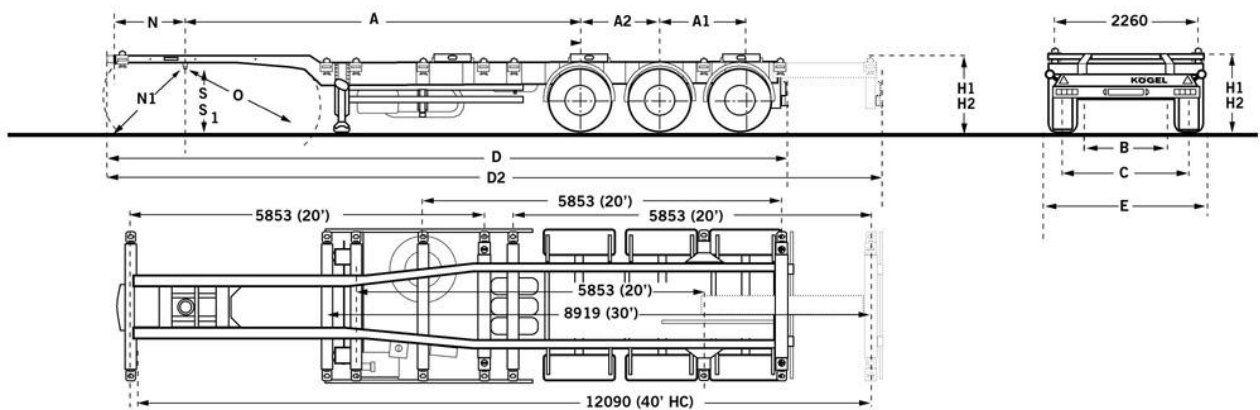

Geschäftsführer:
 Marion Sucko, Markus Hurdelhey
 Amtsgericht Essen, HRB 7038
 Ust-IdNr. DE 119 668 255
 Steuer Nr. 111/5717/1133

Bankverbindungen:
 National-Bank AG, Essen
 (BLZ 360 200 30, Konto-Nr. 367 222)
 IBAN DE 95 3602 0030 0000 3672 22
 BIC NBAGDE3EXXX

Sparkasse Essen
 (BLZ 360 501 05, Konto-Nr. 244 491)
 IBAN DE02 3605 0105 0000 2444 91
 BIC SPESDE3EXXX

Geno Bank Essen eG
 (BLZ 360 604 88, Konto-Nr. 407 870 200)
 IBAN DE24 3606 0488 0407 8702 00
 BIC GENODEM1GBE