

Fahrzeug-Typ - Bezeichnung

Müller-Mitteltal 3-Achs-Deichselanhänger Fzg.-Nr: 33240
 1tlg. Rampen (mit Federheber) VIN:
Fahrzeug mit Tageszulassung! Baujahr:
 Fahrzeugart: Gebrauchtfahrzeug
 Erstzulassung: 24.06.2024
 TÜV: 06.2025
 SP: 12.2026
 Kennzeichen:

- Zwischenverkauf vorbehalten!
 Alle Angaben ohne Gewähr – Irrtümer vorbehalten!

Ausstattung

Maße und Gewichte

Gesamtgewicht:	30.000 kg
Achslasten: 3 x 10.000	30.000 kg
Leergewicht: +/- Herstellertoleranz ca.	6.150 kg
Nutzlast: ca.	23.850 kg

Die Nutzlast muss so aufgebracht sein, dass die zulässige Aufliegebelastung und die zulässigen Achslasten nicht überschritten werden.

Sonderausstattungen erhöhen selbstverständlich das Leergewicht und reduzieren entsprechend die angegebene Nutzlast!

Gesamtlänge: ca.	10.800 mm
Gesamtbreite: ca.	2.520 mm
Gesamthöhe: ca.	3.700 mm
Ladehöhe (max. beladen): ca.	860 mm
Kupplungshöhe unbel.: ca.	840 - 1.024 mm
Länge Ladefläche: ca.	6.500 mm
Achsabstände: ca.	5.245 + 1.310 mm
Zugrohrlänge/Deichsellänge: ca.	1.800 mm
B-Maß: ca.	10.800 mm
Reifengröße:	235/75 R 17,5

Serienmäßige Ausstattung nach Typenblatt-Nr. 387/020

Inklusivausstattung:

- Achsfabrikat GIGANT
- Klappdeckel feuerverzinkt zum Werkzeugkasten in der Drehgestell-Plattform
- 1 Rundum-LED-Kennleuchte (Warnblinkleuchte), abnehmbar inkl. Halter und Installation
- Warnpaket für Ausnahmegenehmigung § 70 StVZO
- Verlängerung um ca. 500 mm auf ca. 6.500 mm Tiefladepattformlänge
- **La-Si-Paket:**
 - 2 Stück UVV-Zurrösen LC 6.400 daN auf der DG-Plattform vorne links u. rechts auf dem Hauptrahmen. 4 Stück UVV-Zurrösen LC 13.400 daN im Außenrahmen hängend:
 - 2 Stück vor der Kleinkröpfung auf DG-Plattform,
 - 2 Stück vor dem Heckträger.
 - 6 Stück UVV-Zurringe LC 10.000 daN schwenk- und absenkbar, in allen Richtungen

ES-GE Nutzfahrzeuge GmbH

Heegstraße 6-8 45356 Essen

Telefon: +49 (0) 201 / 61 67-0

Telefax: +49 (0) 201 / 61 67-161

Geschäftsführer: Marion Sucko,
 Markus Hurdelhey, Carsten Duwe
 Amtsgericht Essen, HRB 7038
 Ust-IdNr. DE 119 668 255
 Steuer Nr. 111/5717/1133

Bankverbindungen:
 National-Bank AG, Essen
 (BLZ 360 200 30, Konto-Nr.367 222)
 IBAN DE 95 3602 0030 0000 3672 22
 BIC NBAGDE33XXX

Sparkasse Essen
 (BLZ 360 501 05, Konto-Nr. 244 491)
 IBAN DE02 3605 0105 0000 2444 91
 BIC SPESDE33XXX

Geno Bank Essen eG
 (BLZ 360604 88, Konto-Nr. 407 870 200)
 IBAN DE 243606 0488 0407 8702 00
 BIC GENODEM1GBE

Ausstattung

- belastbar:
2 Stück nach der Kleinkröpfung,
2 Stück Mitte Tiefladeplattform,
2 Stück zwischen den Hinterachsen.
- Holzboden in geklemmter Ausführung (nach techn. Möglichkeit), nur möglich bei Fichte/Tanne, Lärche/Douglasie und Hartholzbelag
 - Reifenfabrikat nach Herstellerwahl
 - Klappausleger (verzinkt) und Holzbohlen zur Verbreiterung (nicht an der Heckschräge), Bohlenhalterung unter dem Fahrgestell in Längsrichtung (Spurweite der Ladung darf max. 2.500 mm betragen)
 - Baggerstielablage über Hinterachse durchgehend bis zum Abschlussträger, Gesamtlänge ca. 2.100 mm, Querträger an der Auffahrschräge konisch abgesetzt, Breite oben/unten ca. 780/400 mm; Höhe: ca. 170 mm
 - 2 Paar Zurrösen LC 6400 daN in der Baggerstielablage seitlich im Längsrahmen ca. 300 mm von vorne und ca. 200 mm vor der Schräge fest verschweißt, verzinkungsfähig
 - Ersatzradhalter unter dem Fahrgestell und Werkzeugkasten aus schwarz gepulvertem Stahlblech, verschleißbar, Abm. ca. B=650 x H=300 x T=600 mm (ca. 45 kg Zuladung bei gleichmäßiger Beladung) in FR rechts
 - Zuggabel ca. 150 mm gekröpft mit Schwenkzugöse 40/50 (ohne 8°-Öse, Kuppl.-Höhe beachten)
Achtung! Grundlänge mindestens 1.450 mm (intern: bei PT beachten), der U-Schutz des LKW muß vor dem Kupplungspunkt liegen, sonst besteht erhöhte Kollisionsgefahr! D = 125 / 160 kN
 - Fahrgestell und Drehgestell feuerverzinkt (ohne Decklackierung); Zuggabel, Drehkranz, Achsen mit Federn sowie Luftkessel in einem Schwarzton
 - Lackierung des verzinkten Außenrahmens links und rechts in RAL -Farbton 3002 Karminrot (ohne Stirn- und Abschlußträger, ohne Rampen und ohne Klappausleger)
 - 4 Paar Zurrösen LC 6400 daN fest verschweißt, verzinkungsfähig.
Anordnung: 2 Paar unterhalb Drehgestell, 2 Paar unter dem Hauptrahmen zum Zurren

Lackierung

Fahr-/Drehgestell:	Feuerverzinkt
Achsen, Luftkessel, etc.:	schwarz
Räder:	silber
Lackierung des verzinkten Außenrahmens links und rechts in:	RAL 3002 Karminrot
Kuppl. Höhe:	Standard ca. 840 -1.025 mm unbel.
Elektrik:	24 Volt, 15-polig
Druckluft:	Rot/Gelb
Zuggabel:	Mit Schwenkzugöse Ø ca. 40/50 mm

Kreisfahrtgutachten zur Erlangung einer Ausnahmegenehmigung
§ 70 StVZO für 1 Motorwagen auf Wunsch gegen Mehrpreis.



ES-GE NUTZFAHRZEUGE GmbH

Seite 3 / 6

Ausstattung

ES-GE Nutzfahrzeuge GmbH

Geschäftsführer: Marion Sucko,
Markus Hurdelhey, Carsten Duwe
Amtsgericht Essen, HRB 7038
Ust-IdNr. DE 119 668 255
Steuer Nr. 111/5717/1133

Heegstraße 6-8 45356 Essen

Bankverbindungen:
National-Bank AG, Essen
(BLZ 360 200 30, Konto-Nr.367 222)
IBAN DE 95 3602 0030 0000 3672 22
BIC NBAGDE3EXXX

Telefon: +49 (0) 201 / 61 67-0

Sparkasse Essen
(BLZ 360 501 05, Konto-Nr. 244 491)
IBAN DE02 3605 0105 0000 2444 91
BIC SPESDE3EXXX

Telefax: +49 (0) 201 / 61 67-161

Geno Bank Essen eG
BLZ 360604 88, Konto-Nr. 407 870 200
IBAN DE 243606 0488 0407 8702 00
BIC GENODEM1GBE



ES-GE NUTZFAHRZEUGE GmbH

Seite 4 / 6



ES-GE Nutzfahrzeuge GmbH

www.es-ge.de +49 (0)201/6167-0



ES-GE Nutzfahrzeuge GmbH

www.es-ge.de +49 (0)201/6167-0



ES-GE Nutzfahrzeuge GmbH

Geschäftsführer: Marion Sucko,
Markus Hurdelhey, Carsten Duwe
Amtsgericht Essen, HRB 7038
Ust-IdNr. DE 119 668 255
Steuer Nr. 111/5717/1133

Heegstraße 6-8 45356 Essen

Bankverbindungen:
National-Bank AG, Essen
(BLZ 360 200 30, Konto-Nr.367 222)
IBAN DE 95 3602 0030 0000 3672 22
BIC NBAGDE3EXXX

Telefon: +49 (0) 201 / 61 67-0

Sparkasse Essen
(BLZ 360 501 05, Konto-Nr. 244 491)
IBAN DE02 3605 0105 0000 2444 91
BIC SPESDE3EXXX

Telefax: +49 (0) 201 / 61 67-161

Geno Bank Essen eG
BLZ 360604 88, Konto-Nr. 407 870 200
IBAN DE 243606 0488 0407 8702 00
BIC GENODEM1GBE

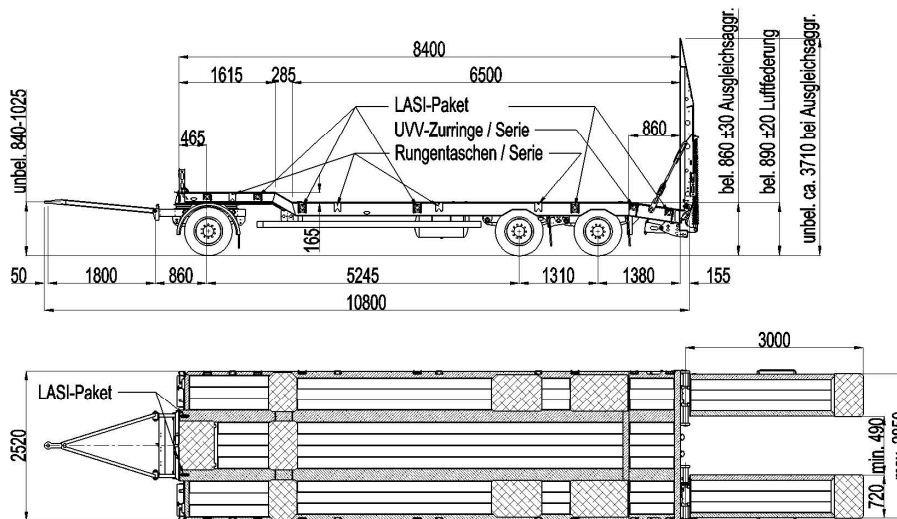

- ABS/EBS-Steckverbindung nach ISO 7638 (5- oder 7-polig) muß vorhanden sein.
- Zur Ladungssicherung nach DIN EN 12640 zur Güterbeförderung sind zusätzliche Zurrpunkte erforderlich, Code 19.(...)
- Ausnahmegenehmigung von der StVZO erforderlich. Zusatzausrüstungen verändern Leergewicht und Nutzlast.

Gesamtgewicht	30.000 kg	Ausnahmegenehmigung erforderlich	24.000 kg	sofortige Zulassung
Eigengewicht ± 5%	5.650 kg	nur unteilbare Ladung zulässig!	5.650 kg	teilbare Ladung zulässig!
Nutzlast ca. ± 5%	24.350 kg	in Serien-Ausstattung	18.350 kg	in Serien-Ausstattung

Serienmäßige Grundausstattung:

Fahrwerk	Achsen namhafter Hersteller, Spurweite 1.830 mm.
Bremse	nach ECE-R13 mit Federspeicher-Feststellbremse und EBS 4S/3M .
Bereifung	12-fache Radialbereifung, Größe 235/75R17.5.
Federung	Parabelfedern mit wartungsfreien Silentbuchsen vorne und mech. Ausgleichsaggregat mit Parabelfedern hinten.
Drehgestell	Aus Stahlprofilen in Schweißkonstruktion mit Kugeldrehkranz, wartungsarmer Zuggabel 1.800 mm lang mit 8° geneigter Zugöse, 40 mm Ø, Höheneinstellvorrichtung mit Feder und Gewindespindel. Staufach mit verzinktem Klappdeckel vorne mittig zwischen den Längsträgern versenkt (Größe: L: 460 x B: 780 x T: 180 mm).
Fahrgestell	Haupt- und Außenrahmen aus hochfestem Feinkornstahl mit durchgesteckten Querträgern, Querträgerabstand ca. 350 mm für hohe Punktbelastung. Im Drehkranzbereich gekröpfter Hauptträger und Außenrahmen auf gleicher Höhe, mit Radausschnitten über den Hinterrädern. Im Außenrahmen sind 8 UVV-Zurringe mit LC 13400 daN zur Ladungssicherung sowie 8 Rungentaschen mit gleichzeitiger Zurrmöglichkeit LC 2000 daN eingeschweißt. Heckabschluß mit breiten Lagern für Rampenwellen, bedienungsfreundliche Schwenkstützen für Be- und Entladevorgang. Seitliche Schutzvorrichtung mit einer Schutzleiste nach EG. Unterfahrerschutz nach neuer Richtlinie UNECE R58 A03 .
Kotflügel	Halbrad-Kotflügel mit Spritzschutz vorne und Stahlblech verzinkt mit Spritzschutz an den Hinterachsen.
Bodenbelag	Nadelholzboden längsverlaufend, Tiefade-Plattform und Auffahrschräge mit 60 mm starken Bohlen belegt. Drehgestell-Plattform mit 50 mm starken Bohlen belegt.
Rampen	Einteilige Rampen feuerverzinkt (offene Bauweise) mit eingelegtem, längsverlaufendem Nadelholzbelag, 50 mm stark. Rampenhaltegestänge mit Einhängemöglichkeit an der Rampe.
Rampenheb.	Rampenheber mit senkrecht stehenden Federn für leichte Einmann-Bedienung.
Lichtanlage	24 Volt lt. ECE , 2 große Mehrkammer-Schlußleuchten, heckseit. Umrißleuchten, Pos.-Leuchten, LED -Seitenmarkierungsleuchten sowie Kennzeichenbeleuchtung. Verbindungskabel 15-polig. Mit Konturmarkierung .
Lackierung	Stahlteile stahlkorngestrahlt, 2K-Zinkphosphat Epoxidharzgrundierung und 2K-Acryl-Decklack, umweltschonend in RAL-Farbtönen (einfarbig), Räder silber. Metallicfarben sowie Zweifarben-Lackierung gegen Mehrpreis.
Zubehör	4 Unterlegkeile mit Klemmsicherung, 1 Rundum-Kennleuchte, 1 Wampaket.

- Technische Änderungen vorbehalten.

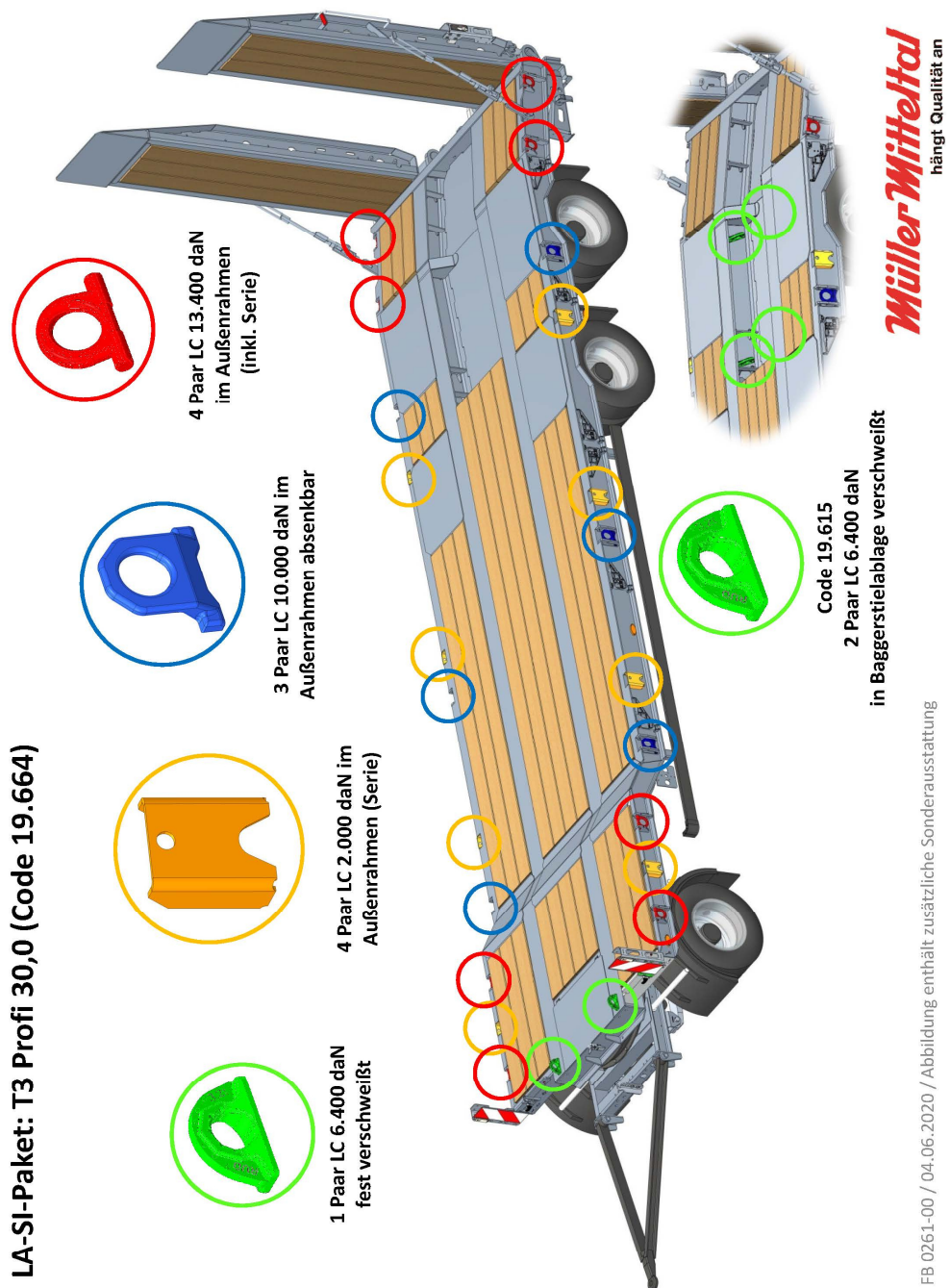

FB 0261-00 / 04.06.2020 / Abbildung enthält zusätzliche Sonderausstattung